



Ευρωπαϊκή Ένωση  
Ευρωπαϊκό Διαρθρωτικό  
και Επενδυτικό Ταμείο



ανάπτυξη - εργασία - αλληλεγγύη



**ΕΛΛΗΝΙΚΗ ΔΗΜΟΚΡΑΤΙΑ  
ΥΠΟΥΡΓΕΙΟ ΠΟΛΙΤΙΣΜΟΥ  
ΓΕΝΙΚΗ Δ/ΝΣΗ ΑΡΧΑΙΟΤΗΤΩΝ  
& ΠΟΛΙΤΙΣΤΙΚΗΣ ΚΛΗΡΟΝΟΜΙΑΣ  
ΕΦΟΡΕΙΑ ΑΡΧΑΙΟΤΗΤΩΝ ΒΟΙΩΤΙΑΣ**

Ταχ. Δ/ση : Θρεψιάδου 1, Μουσείο Θηβών  
32200, Θήβα

Τηλ.: 22620 23559

E-mail: [efavio@culture.gr](mailto:efavio@culture.gr)

Πληροφορίες: Κ. Καλλιγά, Μ. Κωστάρα

**Προς:**

1. ΜΑΤΡΑΚΑΣ ΑΘΑΝΑΣΙΟΣ  
[mary\\_bourou@hotmail.com](mailto:mary_bourou@hotmail.com)

6973284704

2. ΜΙΧΑΗΛ Μ. ΑΝΕΣΤΗΣ  
[ermioni.kr@gmail.com](mailto:ermioni.kr@gmail.com)

6975693056

3. ΥΙΟΙ ΘΕΟΔ. ΣΤΥΛΙΑΡΑ ΟΕ  
[anrazou@gmail.com](mailto:anrazou@gmail.com)

6984895194

**ΘΕΜΑ:**

Πρόσκληση εκδήλωσης ενδιαφέροντος για την ανάθεση με διαπραγμάτευση (απευθείας ανάθεση) προμήθειας και τοποθέτησης αστικού εξοπλισμού με τίτλο: **«Προμήθεια και τοποθέτηση αστικού εξοπλισμού (καθίσματα και κάδοι απορριμμάτων) στον αρχαιολογικό χώρο του Ορχομενού»** για τις ανάγκες της Πράξης «Αναβάθμιση Αρχαιολογικού Χώρου Ορχομενού Βοιωτίας και αποκατάσταση αρχαίου θεάτρου στο πλαίσιο δημιουργίας του Αρχαιολογικού Πάρκου Ορχομενού - Β' Φάση» με Κωδικό ΟΠΣ 6011270 στο Πρόγραμμα «ΣΤΕΡΕΑ ΕΛΛΑΔΑ 2021-2027», που υλοποιείται απολογιστικά και με αυτεπιστασία από την ΕΦΑ Βοιωτίας.

**Σχετ.:**

1. Ο Ν. 4858/2021 (ΦΕΚ 220/Α/19-11-2021) «Για την Προστασία των Αρχαιοτήτων και εν γένει της Πολιτιστικής Κληρονομιάς».
2. Ο Ν. 4622/2019 (ΦΕΚ Α' 133/07.08.2019) «Επιτελικό Κράτος: οργάνωση, λειτουργία και διαφάνεια της Κυβέρνησης, των κυβερνητικών οργάνων και της κεντρικής δημόσιας διοίκησης».
3. Το Π.Δ. 4/2018 (ΦΕΚ 7/Α/22.1.2018) «Οργανισμός Υπουργείου Πολιτισμού και Αθλητισμού».
4. Το άρθρο 81 του Ν.1958/1991 (ΦΕΚ 122/Α/5.8.1991) για τον τρόπο εκτέλεσης αρχαιολογικών έργων, όπως ισχύει.
5. Το Π.Δ. 24/2019 (ΦΕΚ 39/Α/2019) "Μελέτη και εκτέλεση αρχαιολογικών εν γένει έργων"
6. Ο Ν. 4412/2016 (ΦΕΚ Α 147/08.08.2016) «Δημόσιες Συμβάσεις Έργων, Προμηθειών και Υπηρεσιών (προσαρμογή στις Οδηγίες 2014/24/ ΕΕ και 2014/25/ΕΕ)», όπως τροποποιήθηκε με τον Ν.4782/2021 (Α' 36) "Εκσυγχρονισμός, απλοποίηση και αναμόρφωση του ρυθμιστικού πλαισίου των δημοσίων συμβάσεων, ειδικότερες ρυθμίσεις προμηθειών στους τομείς της άμυνας και της ασφάλειας και άλλες διατάξεις για την ανάπτυξη, τις υποδομές και την υγεία".
7. Ο Ν.4727/2020 (ΦΕΚ 184/Α/2020) Ψηφιακή Διακυβέρνηση (Ενσωμάτωση στην Ελληνική

Νομοθεσία της Οδηγίας (ΕΕ) 2016/2102 και της Οδηγίας (ΕΕ) 2019/1024) - Ηλεκτρονικές Επικοινωνίες (Ενσωμάτωση στο Ελληνικό Δίκαιο της Οδηγίας (ΕΕ) 2018/1972) και άλλες διατάξεις.

8. Η υπ' αρ. πρωτ. 137675/ΕΥΘΥ/1016 Υ.Α. (ΥΠΑΣΥΔ) (ΦΕΚ Β' 5968/31-12-2018) Αντικατάσταση της υπ' αριθ. 110427/ΕΥΘΥ/1020/20.10.2016 (ΦΕΚ Β 3521) Υ.Α. με τίτλο «Τροποποίηση και αντικατάσταση της υπ' αρ. 81986/ΕΥΘΥ712/31.07.2015 (ΦΕΚ Β 1822) Υ.Α. 'Εθνικοί κανόνες επιλεξιμότητας δαπανών για τα προγράμματα του ΕΣΠΑ 2014-2020 – Έλεγχοι νομιμότητας δημοσίων συμβάσεων συγχρηματοδοτούμενων πράξεων ΕΣΠΑ 2014-2020 από Αρχές Διαχείρισης και Ενδιάμεσους Φορείς - Διαδικασία ενστάσεων επί των αποτελεσμάτων αξιολόγησης πράξεων'».
9. Η υπ' αρ. πρωτ. ΥΠΠΟΑ/ΓΡΥΠ/136505/3066/15-3-20 (ΦΕΚ 912/Β/19-3-20) Υ.Α. με θέμα: «Μεταβίβαση αρμοδιοτήτων των Προϊσταμένων Γενικών Διευθύνσεων προς τους Προϊσταμένους των Περιφερειακών και Ειδικών Περιφερειακών Υπηρεσιών αρμοδιότητας της Γενικής Διεύθυνσης Αρχαιοτήτων και Πολιτιστικής Κληρονομιάς και στους Προϊσταμένους των Περιφερειακών Υπηρεσιών αρμοδιότητας της Γενικής Διεύθυνσης Αναστήλωσης, Μουσείων και Τεχνικών Έργων του Υπουργείου Πολιτισμού και Αθλητισμού».
10. Η υπ' αρ. πρωτ. ΥΠΠΟΑ/ΓΔΑΠΚ/ΔΙΠΚΑ/ΤΠΚΑΧΜΑΕ/Φ09/240584/141329/15358/4373/30-11-2015 Υ.Α. (ΑΔΑ:7ΔΝ44653Π4-Ρ6Π) περί έγκρισης α) Β' σταδίου αρχιτεκτονικής μελέτης (μελέτη εφαρμογής), β) φυτοτεχνικής μελέτης, γ) ηλεκτρομηχανολογικής μελέτης, δ) στατικής μελέτης του έργου «Αρχαιολογικό Πάρκο Βοιωτίας» Π.Ε. Βοιωτίας, Περιφέρειας Στερεάς Ελλάδας.
11. Η υπ' αρ. πρωτ. ΥΠΠΟΑ/ΓΔΑΠΚ/ΔΙΠΚΑ/ΤΠΚΑΧΜΑΕ/Φ15/194115/116656/7916/2231/29.06.2016 (ορθή επανάληψη 05.07.2016) Υ.Α. περί έγκρισης αναθεωρημένων μελετών για α) Β' σταδίου αρχιτεκτονική μελέτη (μελέτη εφαρμογής), β) φυτοτεχνικής μελέτης, γ) ηλεκτρομηχανολογικής μελέτης, δ) στατικής μελέτης του έργου «Αρχαιολογικό Πάρκο Βοιωτίας» Π.Ε. Βοιωτίας, Περιφέρειας Στερεάς Ελλάδας.
12. Η υπ' αρ. πρωτ. Ε.Υ.Δ. Ε.Π. Στερεάς Ελλάδας 4255/15-11-2016 απόφαση ένταξης της Πράξης «Αναβάθμιση Αρχαιολογικού Χώρου Ορχομενού Βοιωτίας και αποκατάσταση αρχαίου θεάτρου στο πλαίσιο δημιουργίας του Αρχαιολογικού Πάρκου Ορχομενού» στο Ε.Π. «Στερεά Ελλάδα 2014-2020» (ΑΔΑ: 71ΝΤ7ΛΗ-ΙΞ9).
13. Η υπ' αρ. πρωτ. ΥΠΠΟΑ/ΓΔΑΠΚ/ΔΙΠΚΑ/ΤΠΚΑΧΜΑΕ/389253/232394/14975/4550/13-12-2016 Υ.Α. περί έγκρισης εκτέλεσης εργασιών απολογιστικά και με αυτεπιστασία από την ΕΦΑ Βοιωτίας (ΑΔΑ: ΩΗΛΒ4653Π4-ΤΡΛ).
14. Η υπ' αρ. πρωτ. 2117/28-09-2021 (ΑΔΑ: ΩΥΣ97ΛΗ-Ο3Ε) 1η Τροποποίηση της Πράξης «Αναβάθμιση Αρχαιολογικού Χώρου Ορχομενού Βοιωτίας και αποκατάσταση αρχαίου θεάτρου στο πλαίσιο δημιουργίας του Αρχαιολογικού Πάρκου Ορχομενού» με Κωδικό ΟΠΣ 5000725 στο Επιχειρησιακό Πρόγραμμα «Στερεά Ελλάδα 2014-2020».
15. Η υπ' αρ. πρωτ. 2741/08.11.2022 (ΑΔΑ: ΩΤ597ΛΗ-6ΘΖ) 2η Τροποποίηση της Πράξης «Αναβάθμιση Αρχαιολογικού Χώρου Ορχομενού Βοιωτίας και αποκατάσταση αρχαίου θεάτρου στο πλαίσιο δημιουργίας του Αρχαιολογικού Πάρκου Ορχομενού» με Κωδικό ΟΠΣ 5000725 στο Επιχειρησιακό Πρόγραμμα «Στερεά Ελλάδα 2014-2020».
16. Η υπ' αρ. πρωτ. 588485/03.12.2021 (ΑΔΑ:Ψ5ΕΛ4653Π4-Φ37) Τροποποίηση της υπ' αρ. ΥΠΠΟΑ/ΓΔΑΠΚ/ΔΙΠΚΑ/ΤΠΚΑΧΜΑΕ/389253/232394/14975/4550/13-12-2016 Υ.Α. «Έγκριση εκτέλεσης εργασιών του 1ου υποέργου «Εργασίες αναβάθμισης αρχαιολογικού χώρου Ορχομενού και αποκατάστασης αρχαίου θεάτρου» του έργου «Αναβάθμιση Αρχαιολογικού Χώρου Ορχομενού Βοιωτίας και αποκατάσταση αρχαίου θεάτρου στο πλαίσιο δημιουργίας του Αρχαιολογικού Πάρκου Ορχομενού» απολογιστικά και με αυτεπιστασία από την ΕΦΑ Βοιωτίας».
17. Την ύπαρξη των αναγκαίων πιστώσεων της ενταγμένης Πράξης «Αναβάθμιση Αρχαιολογικού Χώρου Ορχομενού Βοιωτίας και αποκατάστασης αρχαίου θεάτρου στο πλαίσιο δημιουργίας του Αρχαιολογικού Πάρκου Ορχομενού» στο Ε.Π. Στερεά Ελλάδα 2014-2020 με κωδικό ΟΠΣ 5000725, ενάρημο 2016ΕΠ05610026 της ΣΑΕΠ 0561 του Π.Δ.Ε.



Ευρωπαϊκή Ένωση  
Ευρωπαϊκό Διαρθρωτικό  
και Επενδυτικό Ταμείο



ανάπτυξη - εργασία - αλληλεγγύη

18. Την υπ' αριθμ. 257991/12-06-2024 (ΑΔΑ:ΨΡ3Η7ΛΗ-Ε6Σ) απόφαση ένταξης της Πράξης «Αναβάθμιση Αρχαιολογικού Χώρου Ορχομενού Βοιωτίας και αποκατάσταση αρχαίου θεάτρου στο πλαίσιο δημιουργίας του Αρχαιολογικού Πάρκου Ορχομενού - Β' Φάση» με Κωδικό ΟΠΣ 6011270 στο Πρόγραμμα «ΣΤΕΡΕΑ ΕΛΛΑΔΑ 2021-2027».
19. Το υπ' αρ. πρωτ: ΥΠΠΟ/520528/01-11-2023 αίτημα της επιτροπής επίβλεψης του έργου για την ανάγκη προμήθειας και τοποθέτησης αστικού εξοπλισμού στον αρχαιολογικό χώρο Ορχομενού.

Προκειμένου η Εφορεία Αρχαιοτήτων Βοιωτίας να προβεί στη διενέργεια ανάθεσης με διαπραγμάτευση (απευθείας ανάθεση) έως το ποσό των **9.850,00 ευρώ**, συμπεριλαμβανομένου του Φ.Π.Α., για την

**«Προμήθεια και τοποθέτηση αστικού εξοπλισμού (καθίσματα και κάδοι απορριμμάτων) στον αρχαιολογικό χώρο του Ορχομενού» με CPV: 34928400-2 (Αστικός εξοπλισμός)**

για τις ανάγκες της Πράξης «Αναβάθμιση Αρχαιολογικού Χώρου Ορχομενού Βοιωτίας και αποκατάσταση αρχαίου θεάτρου στο πλαίσιο δημιουργίας του Αρχαιολογικού Πάρκου Ορχομενού», παρακαλούμε τα φυσικά και νομικά πρόσωπα, να αποστείλουν από την Τετάρτη, 19/06/2024 μέχρι και την Τρίτη, 25/06/2024 και ώρα 14:00 μ.μ. σφραγισμένη και υπογεγραμμένη προσφορά τοποθετημένη σε φάκελο, όπου θα αναγράφονται εξωτερικά τα στοιχεία σας καθώς και η φράση **«Να παραδοθεί στο Τμήμα Οικονομικής και Διοικητικής Υποστήριξης, υπόψη κας Μιχαήλογλου»**, είτε ιδιοχειρώς, είτε ταχυδρομικώς με συστημένη επιστολή στην ακόλουθη διεύθυνση: Θρεψιάδου 1, Αρχαιολογικό Μουσείο Θηβών, Τ.Κ. 32200, Θήβα, υπόψη Τμήματος Οικονομικής και Διοικητικής Υποστήριξης (τηλ. επικοινωνίας: 22620 23559).

Για την αποστολή των προσφορών το εμπρόθεσμο κρίνεται με βάση την ημερομηνία που φέρει ο φάκελος αποστολής (σφραγίδα ταχυδρομείου). Οι υποψήφιοι, για την αποστολή της προσφοράς τους ταχυδρομικώς, οφείλουν να ενημερώσουν την Υπηρεσία με ηλεκτρονικό ταχυδρομείο στην διεύθυνση [efavio@culture.gr](mailto:efavio@culture.gr) εντός της ως άνω προθεσμίας υποβολής.

Παρακαλούμε στην προσφορά να σημειώνονται τα πλήρη στοιχεία του προσφέροντος (ονοματεπώνυμο, διεύθυνση, τηλέφωνο, ΑΦΜ, αρμόδια ΔΟΥ).

Οι προσφορές θα ανοιχτούν ημέρα Τρίτη, 25-06-2024 και ώρα 15:00 στα γραφεία της Εφορείας, με την προϋπόθεση ότι έχουν παραληφθεί όλες οι εμπρόθεσμα απεσταλμένες προσφορές. Οι προσφορές θα έχουν ισχύ έως το πέρας του έργου.

Συνημμένο: Παράρτημα Α' (τεχνικές προδιαγραφές και λοιπές πληροφορίες)

Παράρτημα Β' (τυποποιημένο έντυπο οικονομικής προσφοράς)

Η Προϊσταμένη της ΕΦ.Α. Βοιωτίας

Αλεξάνδρα Χαραμή

## ΠΑΡΑΡΤΗΜΑ Α'

### ΤΕΧΝΙΚΕΣ ΠΡΟΔΙΑΓΡΑΦΕΣ

Η προμήθεια και τοποθέτηση αστικού εξοπλισμού αφορά, σύμφωνα με τον Πίνακα Α, καθίσματα επισκεπτών και κάδους απορριμμάτων:

ΠΙΝΑΚΑΣ Α: ΠΡΟΜΗΘΕΙΑ ΑΣΤΙΚΟΥ ΕΞΟΠΛΙΣΜΟΥ			
A/A	ΕΙΔΟΣ	ΜΟΝΑΔΑ ΜΕΤΡΗΣΗΣ	ΠΟΣΟΤΗΤΑ
1.1	Πάγκος με πλάτη κατασκευασμένος από αντικολλητή ξυλεία IROCO επί βάσεων από γαρμπιλόδεμα	τμχ μήκους των 2m	2
1.2	Πάγκος χωρίς πλάτη κατασκευασμένος από αντικολλητή ξυλεία IROCO επί βάσεων από γαρμπιλόδεμα	τμχ μήκους των 3m	4
2	Κάδοι συλλογής απορριμμάτων, κυλινδρικού σχήματος από γαλβανισμένο χάλυβα, χωρητικότητας 70-75lt, ενδεικτικού τύπου VERONA ή ισοδυνάμου.	τμχ	6

#### Αναλυτικά:

##### A) Καθίσματα επισκεπτών

##### 1.1) Πάγκος με πλάτη κατασκευασμένος από αντικολλητή ξυλεία IROCO επί βάσεων από γαρμπιλόδεμα (βλ. Σχ. Α00, ΛΠ401 & ΛΠ402).

Πρόκειται για πάγκο με πλάτη, πλάτους 57cm, κατασκευασμένο από αντικολλητή ξυλεία IROCO επί βάσεων από γαρμπιλόδεμα. Το κάθισμα αποτελείται από ολόσωμα μασίφ καδρόνια ξύλου IROKO, διατομής 7X10cm, μήκους 3m. Η πλάτη θα είναι από αντικολλητό τεμάχιο ξύλου IROKO κυκλικής διατομής Φ115mm, από μασίφ καδρόνια αντικολλημένα με "γκινισόπηχες" από κόντρα πλακέ 4mm. Όλα τα ξύλινα στοιχεία (κάθισμα και πλάτη), θα βερνικωθούν με βερνίκι εμποτισμού αντί-Υ.Υ.

Το κάθισμα και η πλάτη του πάγκου στηρίζονται μεταξύ τους αλλά και στην βάση από γαρμπιλόδεμα, μέσω σιδηρών εξαρτημάτων, γαλβανισμένων εν θερμώ, (γωνίες, λάμες κλπ) με βίδες και μπουλόνια INOX.

Η βάση στήριξης του πάγκου αποτελείται από στοιχεία εμφανούς γαρμπιλοδέματος, σύμφωνα με τα σχέδια. Το γαρμπιλόδεμα θα είναι από τσιμέντο (50 % κοινού και 50% λευκού) με 50% λευκές μαρμαροψηφίδες.

##### 1.2) Πάγκος χωρίς πλάτη κατασκευασμένος από αντικολλητή ξυλεία IROCO επί βάσεων από γαρμπιλόδεμα (βλ. Σχ. Α00, ΛΠ401 & ΛΠ402).

Πρόκειται για πάγκους πλάτους 57cm, μήκους 2m & 3m που θα κατασκευασθούν ομοίως με τους πάγκους στην παράγραφο 1.1, με τη διαφορά ότι δεν θα διαθέτουν πλάτη.

Στα τεμάχια των βάσεων των καθισμάτων από γαρμπιλόδεμα θα εφαρμοστεί επιφανειακή επεξεργασία αδροποίησης. Η αδροποίηση θα γίνει με μηχανικό «κοπανάκι» της έγκρισης της επίβλεψης, κατόπιν δειγμάτων, για τον προσδιορισμό της επιθυμητής υφής της επιφάνειας (αδρότητας, αποκάλυψης του γαρμπιλιού ή της λείανσης). Η επεξεργασία θα γίνει στις επίπεδες επιφάνειες και τοπικά εκατέρωθεν των ακμών σε πλάτος 5cm με «θραπίνα» ή λείανση με μηχανικό τριβείο. Θα είναι, επίσης, οπλισμένα με κατάλληλο δομικό πλέγμα κατηγορίας S500.

## 2) Κάδοι συλλογής απορριμμάτων

Πρόκειται για επιδαπέδιους κάδους κυλινδρικού σχήματος από γαλβανισμένο χάλυβα S235, μονοί ή σε τριάδες για την ξεχωριστή συλλογή διαφορετικών απορριμμάτων, οι οποίοι θα τοποθετηθούν σε τρία (3) σημεία του αρχαιολογικού χώρου. Θα είναι καθαρής χωρητικότητας 70-75lt, ενδεικτικού τύπου VERONA της εταιρίας Αφοί Τσαμπά Α.Β.Ε.Ε. ή ισοδύναμου τύπου.

Ο κάδος θα φέρει αφαιρούμενο εσωτερικό δοχείο, στον οποίο τοποθετείται πλαστική σακούλα και καπάκια διαφορετικού χρώματος ως ένδειξη του διαφορετικού υλικού απόρριψης για το οποίο προορίζονται (χαρτί, αλουμίνιο, πλαστικό, γυαλί ή άλλο).

Έκαστο δοχείο θα αποτελείται από:

- Εξωτερικό περίβλημα με συνολικό ύψος 85 - 100cm αποτελούμενο από δοχείο, από γαλβανισμένο εν θερμώ χαλύβδινο έλασμα, ενδεικτικού πάχους 3mm. Περιμετρικά στην άνω ζώνη του δοχείου θα υπάρχει επικολημένη σήμανση ανακύκλωσης, εκτυπωμένη σε διάφανο αυτοκόλλητο φόντο.
- Βάση από γαλβανισμένο εν θερμώ σωλήνα, ενδεικτικών διαστάσεων διαμέτρου 193.7mm & ύψους 17cm, με φλάντζα πάκτωσης στο δάπεδο από γαλβανισμένο εν θερμώ χαλύβδινο έλασμα.
- Ανοιγόμενο καπάκι σε σχήμα δακτυλίου από γαλβανισμένο εν θερμώ χαλύβδινο έλασμα, ενδεικτικού πάχους 4mm, συνδεδεμένο με το δοχείο του περιβλήματος με στροφέα (μντεσέ) και κλειδαριά.
- Εσωτερικό δοχείο με χωρητικότητα 70-75Lt.

Όλα τα μεταλλικά στοιχεία θα είναι βαμμένα εργοστασιακά με εποξειδική ηλεκτροστατική βαφή :

- Το εξωτερικό περίβλημα και η βάση σε χρώμα που θα εγκρίνει η Αναθέτουσα Αρχή

## Γενικές απαιτήσεις

Στις δαπάνες του Αναδόχου περιλαμβάνονται:

- όλα τα απαιτούμενα υλικά κατασκευής των πάγκων και κάδων, συμπεριλαμβανομένων και των σιδηρών διατομών, εξαρτημάτων και υλικών σύνδεσης, τοποθέτησης, στερέωσης
- οι δαπάνες εργατικών και γενικά όλες οι απαιτούμενες δαπάνες για την πλήρη και έντεχνη κατασκευή τους, συμπεριλαμβανομένου του προστατευτικού βερνικώματος των ξύλινων στοιχείων και της αδροποίησης του γαρμπιλοδέματος
- οι δαπάνες μεταφοράς, τοποθέτησης και στερέωσης των πάγκων και κάδων στον αρχαιολογικό χώρο, στις θέσεις που θα υποδείξει η Επίβλεψη.

### Πρόσθετες απαιτήσεις

- Οι ενδιαφερόμενοι υποψήφιοι πριν την υποβολή της οικονομικής προσφοράς οφείλουν να επισκεφθούν τον αρχαιολογικό χώρο, στον οποίο θα τοποθετηθεί ο αστικός εξοπλισμός, παρουσία του προσωπικού της Αναθέτουσας Αρχής, ώστε να λάβουν γνώση των επιτόπιων συνθηκών του έργου (πρόσβαση από το δημόσιο οδικό δίκτυο στο χώρο, είσοδοι πρόσβασης στον αρχαιολογικό χώρο, μορφολογία εδάφους, καταλληλότητα χρήσης διαφόρων μηχανημάτων κλπ).
- Κατόπιν της επισκέψεως, οι ενδιαφερόμενοι θα προσκομίσουν Υπεύθυνη Δήλωση, στην οποία θα δηλώνουν ότι έλαβαν πλήρη γνώση τόσο των όρων της παρούσας τεχνικής περιγραφής όσο και των συνθηκών εκτέλεσης τους.
- Κατά την υποβολή της οικονομικής προσφοράς οι ενδιαφερόμενοι θα προδιαγράψουν τη χρήση τυχόν αναγκαίων μηχανημάτων μεταφοράς και τοποθέτησης των τεμαχίων στον αρχαιολογικό χώρο.
- Ο «Ανάδοχος» εγγυάται, επίσης, για τη διάθεση του αναγκαίου προσωπικού για την υλοποίηση των ανωτέρω εργασιών και ασφαλή χειρισμό των τυχόν μηχανημάτων. Επίσης, οφείλει να διαθέσει τα τυχόν απαραίτητα μηχανήματα/οχήματα και τεχνικό εξοπλισμό, σε περίπτωση κατασκευής των προς προμήθεια ολοκληρωμένων τεμαχίων, αλλά και μεταφοράς / τοποθέτησης τους στο χώρο.
- Ο «Ανάδοχος» φέρει την αποκλειστική ευθύνη σε περίπτωση πρόκλησης ζημιών προς Τρίτους με δική του υπαιτιότητα ή με υπαιτιότητα του προσωπικού / συνεργατών του κατά την εκτέλεση των εργασιών.

### Διάρκεια έργου

- Η χρονική διάρκεια προμήθειας και τοποθέτησης των στοιχείων ορίζεται σε **15 ημέρες** από την υπογραφή της Σύμβασης.

### Δαπάνη

- Η δαπάνη υπολογίζεται μέχρι το ποσό των **9.850,00€** συμπεριλαμβανομένου του Φ.Π.Α. και η πληρωμή αυτής θα πραγματοποιηθεί μετά την ποσοτική και ποιοτική παραλαβή του έργου.



Ευρωπαϊκή Ένωση  
Ευρωπαϊκό Διαρθρωτικό  
και Επενδυτικό Ταμείο



ανάπτυξη - εργασία - αλληλεγγύη

**ΠΑΡΑΡΤΗΜΑ Β**  
**Τυποποιημένο έντυπο Οικονομικής Προσφοράς**

**Στοιχεία Προσφέροντος**

Επωνυμία: .....

Διεύθυνση: .....

Τηλέφωνο: .....

Ημερομηνία: .....

Email: .....

ΑΦΜ:.....

ΔΟΥ:.....

**Στοιχεία Αναθέτουσας Αρχής**

ΥΠΟΥΡΓΕΙΟ ΠΟΛΙΤΙΣΜΟΥ

ΓΕΝΙΚΗ ΔΙΕΥΘΥΝΣΗ ΑΡΧΑΙΟΤΗΤΩΝ ΚΑΙ ΠΟΛΙΤΙΣΤΙΚΗΣ ΚΛΗΡΟΝΟΜΙΑΣ

Εφορεία Αρχαιοτήτων Βοιωτίας

**«Προμήθεια και τοποθέτηση αστικού εξοπλισμού (καθίσματα και κάδοι απορριμμάτων) στον  
αρχαιολογικό χώρο του Ορχομενού»  
CPV: 34928400-2 (Αστικός εξοπλισμός)**

Α/Α	ΕΙΔΟΣ	ΠΟΣΟΤΗΤΑ	ΤΙΜΗ (ΑΞΙΑ ΧΩΡΙΣ Φ.Π.Α.) (€)	Φ.Π.Α. %	ΣΥΝΟΛΙΚΗ ΑΞΙΑ (ΜΕ ΦΠΑ) (€)
1	Πάγκοι, σύμφωνα με τον Πίνακα Α	Κατ' αποκοπή			
2	Κάδοι συλλογής απορριμμάτων	Κατ' αποκοπή			
<b>ΣΥΝΟΛΟ</b>					

Ο Προσφέρων

Υπογραφή/Σφραγίδα



Ευρωπαϊκή Ένωση  
Ευρωπαϊκό Διαρθρωτικό  
και Επενδυτικό Ταμείο



ανάπτυξη - εργασία - αλληλεγγύη

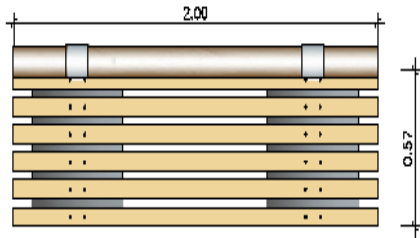

ΚΑΤΟΥΦΗ

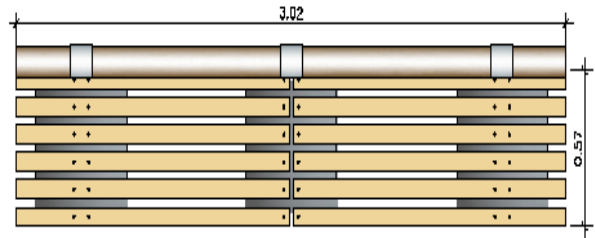

ΚΑΤΟΥΦΗ

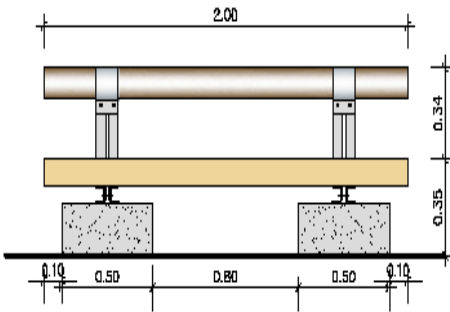

ΟΨΗ

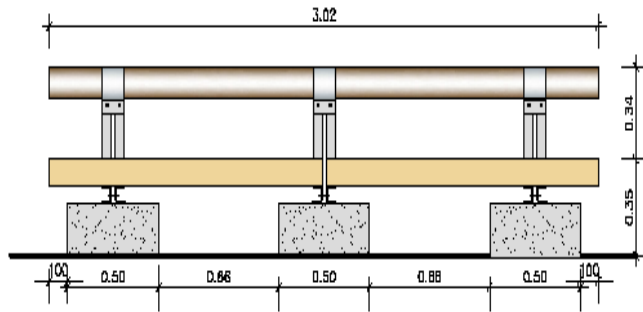

ΟΨΗ

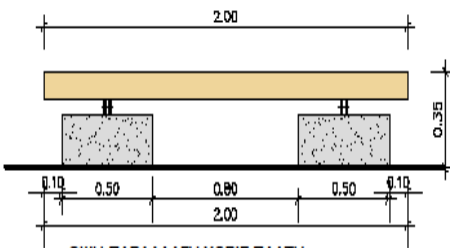

ΟΨΗ-ΠΑΡΑΛΛΗΛΗ ΧΩΡΙΣ ΠΛΑΤΗ

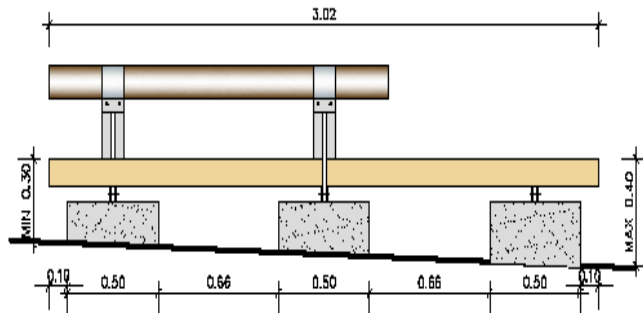

ΟΨΗ-ΠΑΡΑΛΛΗΛΗ ΣΕ ΚΕΚΛΙΜΕΝΟ ΕΠΙΠΕΔΟ

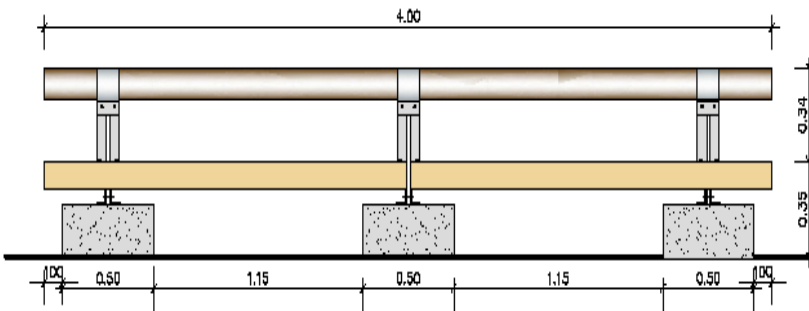

ΟΨΗ

<b>ΣΩΜΑΤΕΙΟ ΔΙΑΖΩΜΑ</b>	
ΑΡΧΑΙΟΛΟΓΙΚΟ ΠΑΡΚΟ ΟΡΧΟΜΕΝΟΥ ΒΟΙΩΤΙΑΣ (ΑΡΧΑΙΟ ΘΕΑΤΡΟ, ΒΕΛΩΤΕΣ ΤΑΦΟΣ ΜΙΝΥΟΥ, ΝΑΟΣ ΠΑΝΑΓΙΑΣ ΣΦΡΠΟΥΣ)	
ΤΥΠΙΚΟΙ ΤΥΠΟΙ ΚΑΘΙΣΤΙΚΩΝ ΜΕ ΠΑΡΑΛΛΕΛΕΣ	<b>ΑΠ 401</b> ΚΩΔ. 1:20
ΑΡΧΙΤΕΚΤΟΝΙΚΗ ΜΕΛΕΤΗ ΕΜΦΑΝΙΣΤΕΛΕΣ ΚΩΔ. 1: ΔΙΑΜΟΡΦΩΣΕΙΣ Α: ΠΡΟΤΥΠΑ ΚΑΙ ΚΑΤΑΣΤΑΣΕΙΣ ΒΡΕΤΕΛΩΝ	ΔΙΑΜΟΡΦΩΣΗ 1: 2: ΔΙΑΜΟΡΦΩΣΗ 2000
ΕΣ. ΑΡΧΙΤΕΚΤΟΝΙΚΗΣ	ΕΣ. ΑΡΧΙΤΕΚΤΟΝΙΚΗΣ
	ΕΣ. 401/3



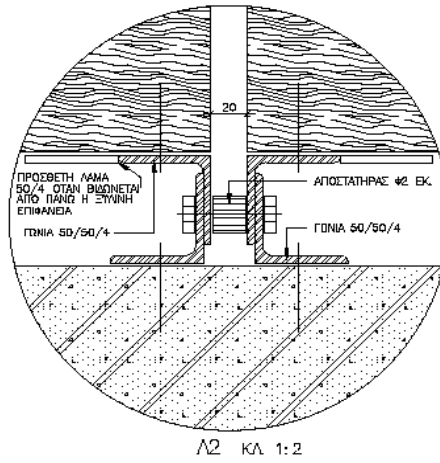
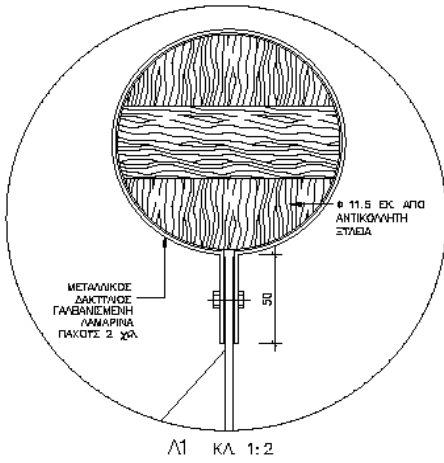
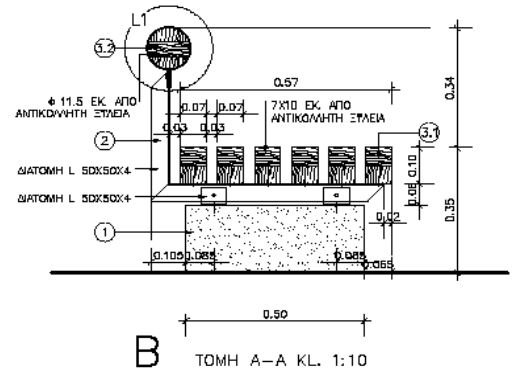
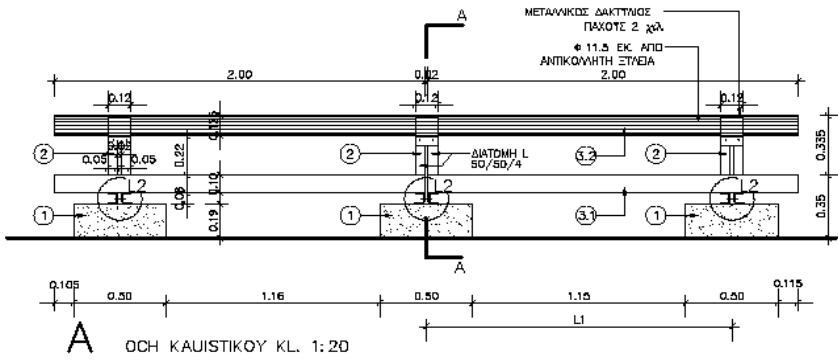

ΥΠΟΜΗΝΙΑ	
1	ΒΑΣΗ
2	ΜΕΤΑΛΛΙΚΟΣ ΣΚΕΛΕΤΟΣ
3.1	ΣΤΥΝΗ ΚΑΘΕΤΙΚΗ ΕΠΙΦΑΝΕΙΑ
3.2	ΣΤΥΝΗ ΠΛΑΤΗ

- ΠΑΡΑΤΗΡΗΣΕΙΣ
1. ΤΟ ΎΛΙΚΟ ΤΩΝ ΒΑΣΕΩΝ ΜΠΟΡΕΙ ΝΑ ΕΙΝΑΙ ΕΝΑΛΛΑΚΤΙΚΑ ΑΠΟ α) ΟΛΘΕΩΜΟΥΣ ΤΑΚΤΟΥΣ ΠΟΡΟΛΙΘΟΥ ή ΓΑΜΠΡΙΟΠΟΙΗΤΟΝ ΠΕΛΕΚΗΤΟ ΜΕ ΕΥΧΡΩΜΕΣ ΨΗΦΙΔΕΣ ή β) ΟΛΘΕΩΜΟΥΣ ΤΑΚΤΟΥΣ ΜΑΡΜΑΡΟΥ, ΜΕ ΚΑΤΑΝΥΝΗΝ ΕΠΕΞΕΡΓΑΣΙΑ ΕΠΙ ΣΕΤΕ ΝΑ ΤΑΥΡΙΣΤΩΝ ΚΑΤΑ ΠΕΡΙΠΤΩΣΗ ΜΕ ΤΟ ΠΕΡΕ ΔΑΠΕΔΟ
  2. ΤΟ ΎΛΙΚΟ ΤΟΥ ΜΕΤΑΛΛΙΚΟΥ ΣΚΕΛΕΤΟΥ ΜΠΟΡΕΙ ΝΑ ΕΙΝΑΙ α) ΑΝΟΣΙΔΩΤΟΣ ΧΑΛΥΒΑΣ ΜΑΤ, β) ΟΡΕΙΧΑΛΚΟΣ, γ) ΓΑΛΒΑΝΩΜΕΝΟ ΣΙΔΕΡΟ
  3. ΣΕ ΕΙΔΙΚΕΣ ΠΕΡΙΠΤΩΣΕΙΣ ΜΠΟΡΕΙ ΝΑ ΜΗΝ ΥΠΑΡΧΕΙ Η ΠΛΑΤΗ (3.2) ΚΑΙ Ο ΚΑΘΕΤΟΣ ΜΕΤΑΛΛΙΚΟΣ ΣΚΕΛΕΤΟΣ ΠΟΥ ΤΗΝ ΣΤΗΡΙΖΕΙ
  4. ΤΟ ΜΗΚΟΣ ΤΗΣ ΜΟΝΑΔΑΣ (L1), ΔΙΑΦΟΡΑ ΜΕ ΤΗΝ ΧΩΡΟΒΕΤΗΝ ΤΟΥ ΚΑΘΕΤΙΚΟΥ ΜΠΟΡΕΙ ΝΑ ΕΠΑΝΑΛΗΘΕΙ ΣΕ ΜΗΚΟΣ, ΩΣΤΕ ΝΑ ΠΡΟΚΤΥΠΩΤΗ ΜΟΝΑ-ΔΙΠΛΑ-ΤΡΙΠΛΑ ΚΑΘΕΤΙΚΑ

ΣΧΗΜΑΤΕΙΟ ΔΙΑΩΓΜΑ			
ΑΡΧΑΙΟΛΟΓΙΚΟ ΠΑΡΚΟ ΟΡΦΟΜΕΝΟΥ ΒΟΥΣΤΙΑΣ (ΑΡΧΑΙΟ ΒΕΑΤΡΟ, ΒΟΥΣΤΙΟΣ ΤΑΦΟΣ ΜΙΝΥΟΥ, ΝΑΟΣ ΠΑΝΑΓΙΑΣ ΣΚΡΠΟΥΣ)			
ΛΕΠΤΟΜΕΡΕΙΕΣ ΚΑΥΣΤΙΚΟΥ			ΑΠ. 402
			ΚΩΔ. 1:20
ΑΡΧΙΤΕΚΤΟΝΙΚΟ ΜΕΛΕΤΗΤΕΣ/ΦΑΡΜΑΚΙΣ	ΑΡΧΙΤΕΚΤΟΝΙΚΗ	ΣΧ. ΑΝΑΦΟΡΑΣ	
ΜΗΧΕ. Α. ΔΑΝΙΗΛΙΔΗΣ	1		
Δ. ΜΕΤΣΟΦΩΤΑΚΗ, Α. ΤΑΥΡΟΠΟΥΛΟΣ, Α. ΒΕΡΕΣ	2		
ΔΕΚΑΜΗΝΟΣ 2016			Ρ.Α.Λ.Α.